

HD 90

COMPACTADOR ARTICULADO TANDEM



Máquina com equipamento opcional



- Tração hidrostática em ambos os tambores
- Motor turbo-diesel de grande potência
- Direção de caranguejo ± 100 mm
- Excelente visibilidade da superfície e das laterais dos tambores
- Visibilidade dianteira e traseira de 1 x 1 m
- Banco de operação ergonômico
- Cabine de comando giratória, que inclui banco, direção e quadro de instrumentos.
- Banco do motorista giratório
- Alavancas multifuncionais em ambos os lados do banco
- Botão de parada de emergência
- 3 sistemas de freios
- 2 reservatórios de plástico para água
- Sistema de irrigação com 2 bombas de água
- Todos os comandos visíveis para o operador sentado
- Barras de irrigação desmontáveis

2280
(89,8")

4600

3400
(133,9")



DADOS TÉCNICOS

HD 90

Pesos

- Peso básico sem cabine	8,150 kg
- Peso em operação com cabine	9,190 kg
- Peso máximo	11,900 kg
- Carga eixo dianteiro	4,630 kg
- Carga eixo traseiro	4,560 kg
- Carga estática linear dianteira	27,6 kg/cm
- Carga estática linear traseira	27,1 kg/cm

Dimensões

- Largura de trabalho/passo caranguejo	1.680/1.780 mm
- Diâmetro do tambor	1.200 mm
- Raio de giro externo/interno	5.641/4.961 mm

Motor

- Deutz-Turbo Diesel - refrigerado por óleo, 4 cilindros	Tipo BF4M 2012C
- Potência segundo DIN/ISO 3046 IFN	88 kW/119,7 HP a 2.300 rpm
- Potência segundo SAE J 1349	88 kW/117,9 HP a 2.300 rpm
- Tanque de combustível	185 L

Acionamento

- Transmissão hidrostática	Todas as rodas
----------------------------	----------------

Velocidade

- Velocidade de trabalho	0-7,4 km/h
- Velocidade de deslocamento	0-14,8 km/h

Active Superável

- Com/sem vibração	30/40%
--------------------	--------

Sistema de vibração

- Transmissão hidrostática, com vibração em ambos os tambores,	
- Vibração	frontal/traseira
- Freqüência	42/50 Hz
- Amplitude	0,65/0,36 mm
- Força total de compactação total	75/59 KN

Direção

- Direção hidrostática	
- Bastidor articulado $\pm 39^\circ$, ângulo de oscilação $\pm 10^\circ$.	

Freios

- Serviço: hidrostático	
- Estacionamento: acionado por molas	
- Parada de emergência: acionado por molas e disparado hidráulicamente	

Borrifador de água

- Borrifador à pressão, 2 bombas, comutador de intervalos e acionamento manual, filtro, 2 reservatórios de fibra para 900 litros de água no total.	
--	--

Sistema elétrico

- Tensão de funcionamento 12 V, bateria de 155 Ah.	
--	--

Equipamento padrão

- Plataforma basculante, 1 cabine e banco do motorista giratórios, 2 alavancas multifuncionais à direita e esquerda do banco. Indicadores de temperatura do motor, horas trabalhadas, nível de combustível, luzes de controle e botão de parada de emergência, 2 luzes de trabalho traseiras, comutador principal da bateria, filtro triplo de óleo. Indicadores para: temperatura hidráulica e nível de água dos reservatórios. Conforme CE.

Equipamento opcional

- Cabine ROPS panorâmica dotada de: aquecimento, ventilação com proteção contra o pó, pára-sol, limpador de pára-brisas dianteiro e traseiro, espelho retrovisor interno, luz giratória, luzes segundo as normas do conjunto de circulação ROPS/FOPS, cinto de segurança, velocímetro, proteção acústica, toldo, dispositivo de conformação e corte de cantos, rádio, pintura especial, rolo de esponja, indicador de temperatura do asfalto, alarme de ré, comutador de vibração para adiante/atrás/duplo.

Descrição:

Compactador articulado tandem

HD 90

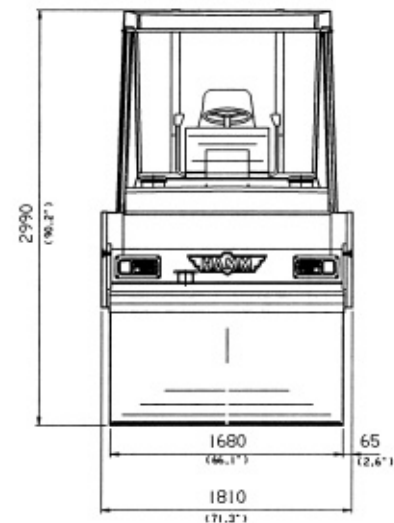
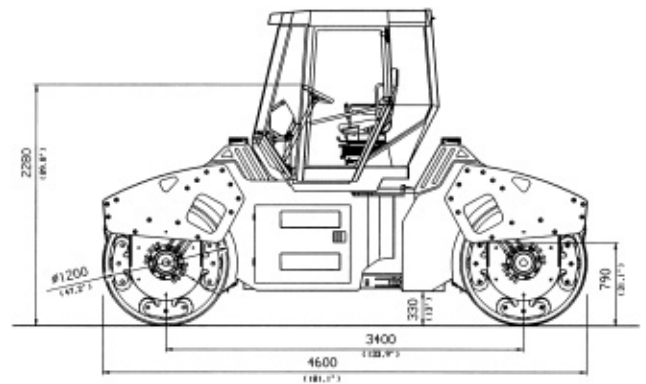

Representante

Dados técnicos segundo norma da CE.
Todas as especificações estão sujeitas a mudanças sem aviso prévio.