

HD 090V



OSCILLATION



Compactador articulado con oscilación y vibración

- ▶ Puesto de conductor ergonómico con 2 palancas de maniobra multifuncionales
- ▶ Asiento del conductor incluyendo volante y cuadro de instrumentos ajustable y giratorio
- ▶ Visibilidad libre de la superficie y extremos exteriores de los cilindros y del campo de trabajo
- ▶ Desplazamiento lateral para incremento de ancho de trabajo
- ▶ De uso universal gracias a oscilación y vibración
- ▶ Accionamiento hidrostático en todas los cilindros para alta capacidad ascensional
- ▶ Turbo diesel con alta potencia y bajo nivel acústico
- ▶ Rociado con presión mediante 2 bombas de agua, boquillas rociadoras visibles desde asiento conductor

HD O90V



DATOS TÉCNICOS

HD O90V ASC

Desos	
Peso en estado de funcionamiento	kg 9580
Peso máximo	kg 12400
Carga sobre el eje, delante/detrás	kg 4940/4640
Carga lineal estática, delante/detrás	kg/cm 29,4/27,6
Dimensiones máquina	
Anchura máxima de trabajo	mm 1780
Radio de giro dirección, interior	mm 3961
Motor diesel	
Fabricante	DEUTZ
Tipo	BF4M 2012C
Cilindros, cantidad	4
Potencia DIN/ISO 3046 IFN kW/CV/r.p.m.	88,0/119,7/2300
Potencia SAE J1349, kW/CV/r.p.m.	88,0/117,9/2300
Mecanismo de traslación	
Mecanismo de traslación hidroest., delante/detrás	Motor hidr./motor hidr.
Velocidad, ciclo de trabajo	km/h 0-7,4
Velocidad, ciclo de transporte	km/h 0-14,7
Capacidad ascensional, con/sin vibración	% 30/40
Sistema de oscilación	
Accionamiento hidrostático. Oscilación así como vibración conmutables individualmente. Regulación automática de frecuencias independiente del motor, con indicador digital. Oscilación así como vibración conmutables manual y automáticamente.	
Vibración	
Frecuencia de vibración, delante, l/ll	Hz 42/50
Amplitud, delante, l/ll	mm 0,61/0,39
Fuerza centrífuga, delante, l/ll	kN 88/82
Oscilación	
Frecuencia de oscilación, detrás, l/ll	Hz 33/39
Amplitud tangencial, detrás, l/ll	mm 1,37/1,37
Fuerza de oscilación, detrás, l/ll	kN 103/144
Dirección	
Dirección, tipo	Dirección pivotante
Dirección, maniobra	Hidrostático, volante
Giro de volante +/-	Grad 39
Ángulo de suspensión pendular +/-	Grad 10
Sistema de freno	
Freno de servicio, acción	Hidrostático
Freno de servicio, aplicación	Palanca de maniobra
Freno de estacionamiento, acción	Freno por resorte/discos múlt.
Freno de estacionamiento, aplicación	Eléct. y automat.
Freno auxiliar, acción	Hidr./mec.
Freno auxiliar, aplicación	Parada de emergencia
Instalación rociadora	
Rociado con agua, tipo	Presión
Aplicación, rociado con agua	Intervalo/manual
Depósito de agua, capacidad	Ltr. 900
Equipamiento	
Puesto del conductor amortiguado basculante, 1 asiento confort orientable y giratorio, 2 palancas de maniobra multifuncionales a la izquierda y derecha del asiento. Indicadores para: temperatura motor, horas de servicio, combustible, pilotos de control e interruptor de parada de emergencia. 2 faros de trabajo traseros, interruptor principal de batería, filtraje de aceite triple, indicador de temperatura de aceite hidráulico, indicador de nivel de agua, conformidad CE.	
Equipamiento especial	
Cabinas panorámicas ROPS: calefacción, ventilación sin polvo, parasoles, alumbrado interior, limpiaparabrisas delante y detrás, espejo retrovisor interior. Luz omnidireccional, iluminación según StVZO, ROPS/FOPS, cinturón de seguridad, indicador de velocidad, insonorización, techo solar, equipo de corte y presión (KAG), radio, pintura especial, rodillo de esponja, indicador de temperatura betún, alarma back-up, vibración conmutable: delante/detrás/doble.	

Solicite información sobre otros datos/ Nos reservamos el derecho a efectuar modificaciones

HD O90V ASC - Compactador articulado con oscilación y vibración

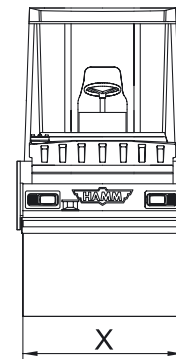
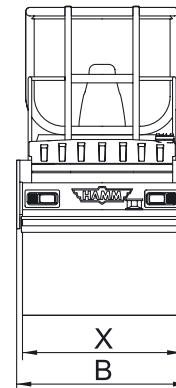
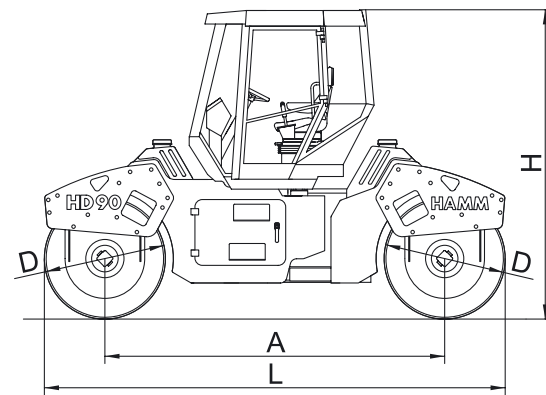

		HD O90V ASC
Longitud total	L	4600
Ancho total	B	1810
Altura total	H	2990
Distancia entre ejes	A	3400
Ancho de cilindro	X	1680
Diámetro de cilindro	D	1200

HD O90V 04.06 2046166 ESP1