

HW 90 B 10 / 12



Compactador estático de tres ruedas 10t

- ▶ Doble puesto del conductor ergonómico
- ▶ Mecanismo de traslación hidrostático
- ▶ 2 categorías de peso 10 t - 12 t lastrables hasta 12 t - 14 t
- ▶ Distribución de la carga óptima entre cilindro delantero y traseros
- ▶ Rociado con presión
- ▶ Tanque grande de agua con 400 litros - tiempo prolongado de servicio
- ▶ Motor turbo 4 cilindros
- ▶ Accesorios especiales abundantes



DATOS TECNICOS

HW 90B/10

HW 90B/12

Desos			
Peso en estado de funcionamiento	kg	10670	12465
Peso máximo	kg	14000	16000
Carga sobre el eje, delante/detrás	kg	4090/6580	5115/7350
Carga lineal estática, delante/detrás	kg/cm	37,2/53,9	46,5/60,2
Dimensiones máquina			
Anchura máxima de trabajo	mm	2020	2020
Radio de giro dirección, interior	mm	2365	2365
Motor diesel			
Fabricante		DEUTZ	DEUTZ
Tipo		BF4L 2011	BF4L 2011
Cilindros, cantidad		4	4
Potencia DIN/ISO 3046 IFN kW/CV/r.p.m.		53,5/72,8/2500	53,5/72,8/2500
Potencia SAE J1349, kW/CV/r.p.m.		53,5/71,7/2500	53,5/71,7/2500
Mecanismo de traslación			
Mecanismo de traslación hidroest., delante/detrás		/engranaje planetario	/engranaje planetario
Velocidad, con progresión continua	km/h	0-10,2	0-10,2
Capacidad ascensional, con/sin lastre	%	25/40	25/40
Dirección			
Dirección, tipo		Dirección con pivotes, delante	Dirección con pivotes, delante
Dirección, maniobra		Hidroestático, volante	Hidroestático, volante
Giro de volante +/-	Grad	40	40
Ángulo de suspensión pendular +/-	Grad	8	8
Sistema de freno			
Freno de servicio, acción		Hidroestático	Hidroestático
Freno de servicio, aplicación		Palanca de maniobra	Palanca de maniobra
Freno de estacionamiento, acción		Freno por resorte/discos múlt.	Freno por resorte/discos múlt.
Freno de estacionamiento, aplicación		Eléct. y automat.	Eléct. y automat.
Freno auxiliar, acción		Hidr./mec.	Hidr./mec.
Freno auxiliar, aplicación		Parada de emergencia	Parada de emergencia
Instalación rociadora			
Rociado con agua, tipo		Presión	Presión
Aplicación, rociado con agua		Intervalo/manual	Intervalo/manual
Depósito de agua, capacidad	Ltr.	400	400

Puesto del conductor amortiguado, 2 asientos confort, 2 palancas de mando. bloqueo automático. Cuadro de instrumentos con todos los indicadores de control importantes incluyendo contador de horas de servicio. Iluminación según StVZO, conformidad CE.

Equipamiento especial

Cabina confort ROPS acristalado completamente; limpiaparabrisas delante y detrás, espejo retrovisor interior, ventilador eléctrico, parasoles. Calefacción, luz omnidireccional, ROPS, cinturón de seguridad, indicador de velocidad, insonorización, techo solar, equipo de cote y presión (KAG), eje de vasculante, bloqueo diferencial hidráulico, pintura especial, esteras de cocomat.

Solicite información sobre otros datos/ Nos reservamos el derecho a efectuar modificaciones

HW 90B/10 - Compactador estático de tres ruedas 10t
HW 90B/12 - Compactador estático de tres ruedas 12t

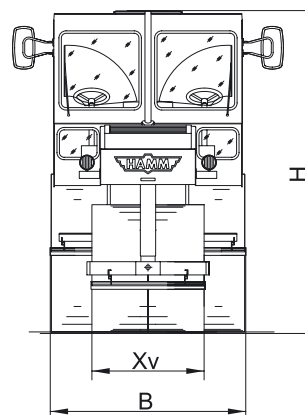
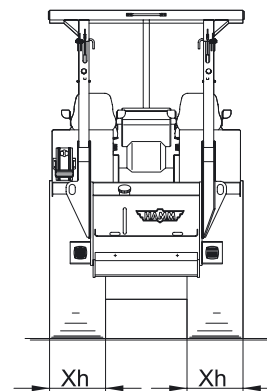
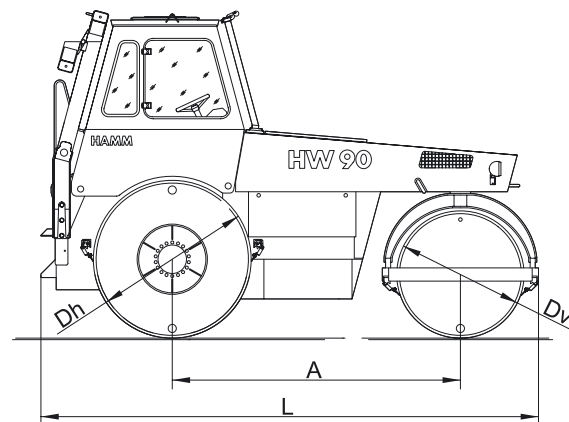

		HW 90B/10	HW 90B/12
Longitud total	L	4890	4890
Ancho total	B	2660	2660
Altura total	H	3220	3220
Distancia entre ejes	A	2830	2830
Ancho de cilindro, delante	Xv	1100	1100
Diámetro de cilindro, delante	Dv	1250	1250
Ancho de cilindro, detrás	Xh	610	610
Diámetro de cilindro, detrás	Dh	1550	1550